

The Hytera logo is displayed in a light gray font on a dark gray rectangular background.

Введение

Благодарим вас за приобретение цифровой портативной радиостанции Hytera. Радиостанция специально спроектирована для работы в стандарте, имеет весь функционал цифровой радиосвязи, повышенную эффективность управления и реагирования при использовании в чрезвычайных ситуациях, имеет эргономичный дизайн и повышенное качество конструкции.

Чтобы оптимально использовать весь функционал радиостанции, перед эксплуатацией внимательно прочтите данное руководство и приложенный буклет с информацией о технике безопасности.

Настоящее руководство относится к моделям портативных радиостанций:

PD78X

PD78XG

Особые обозначения

В руководстве используются следующие пиктограммы:

Предупреждающие пиктограммы



Осторожно: указывает на ситуации, которые могут привести к повреждению устройства.



Примечание: советы, которые могут помочь в улучшении использования устройства.

Пиктограммы функций



: указывает функции, которые доступны только на цифровом канале.



: указывает функции, которые доступны только на аналоговом канале.

Функции, не отмеченные значками, доступны на аналоговом и цифровом каналах.

Объяснение терминов

Работа с кнопками

Короткое нажатие: нажмите кнопку и сразу отпустите.

Длительное нажатие: нажмите кнопку и удерживайте ее в течение установленного времени (по умолчанию 2 секунды).

Удержание: нажмите кнопку и удерживайте ее.

Индивидуальный вызов

Индивидуальный вызов — это вызов, инициированный одним пользователем другому пользователю.

Групповой вызов

Групповой вызов — это вызов, инициированный одним пользователем группе.

Общий вызов

Общий вызов — это вызов, инициированный одним пользователем всем другим пользователям на канале.

Уровень шумоподавления

Данная технология удаляет ненужный фоновый шум, повышая качество связи.

Идентификатор РТТ

Идентификатор тангенты, другими словами, идентификатор радиостанции, позволяет радиостанции с дисплеем или центру управления идентифицировать вызывающего абонента.

Информация об авторском праве

HuYera является торговой маркой и зарегистрирована как торговая марка компании HuYera Communications Co., Ltd. ("HuYera") в КНР или других странах и регионах. Компания HuYera сохраняет за собой право собственности на свои торговые марки и названия изделий. Все другие торговые марки и/или названия изделий, которые могут использоваться в данном руководстве, являются собственностью соответствующих владельцев.

Изделие компании HuYera, описанное в данном руководстве, может иметь компьютерные программы компании HuYera, сохраненные в памяти или на других носителях. Законы КНР и/или других стран или регионов защищают исключительные права компании HuYera на ее компьютерные

программы. Продажа данного изделия не будет считаться предоставлением, ни прямым, ни подразумеваемым, каких-либо прав покупателю, касающихся компьютерных программ компании Hytera. Запрещено каким-либо образом копировать, изменять, распространять, декомпилировать любые компьютерные программы компании Hytera или изучать работу программы для ее использования в других программах без письменного разрешения компании Hytera.

AMBE+2™ технология кодирования речи, реализованная в данном устройстве, защищена правами на интеллектуальную собственность, включая патентные права, авторские права и торговые секреты компанией Digital Voice Systems, Inc.

Данная технология кодирования речи лицензирована только для использования с данным устройством. Пользователю данной технологии запрещается пытаться декомпилировать и применять это в своих программах и разработках, а также дизассемблировать объектный код, преобразовывать его и использовать в любой форме.

Номера патентов США #6,912,495 B2, #6,199,037 B1, #5,870,405, #5,826,222, #5,754,974, #5,701,390, #5,715,365, #5,649,050, #5,630,011, #5,581,656, #5,517,511, #5,491,772, #5,247,579, #5,226,084 и #5,195,166.

Отказ от ответственности

Компания Hytera пытается обеспечить точность и полноту данного руководства, но не дает гарантии точности или достоверности. Некоторые технические характеристики и элементы конструкции изделий могут быть изменены без предварительного уведомления по причине постоянного

их совершенствования и развития технологий. Запрещено каким-либо образом копировать, изменять, переводить или распространять любые части данного руководства без письменного разрешения компании Hytera.

Если вы хотите высказать свои предложения или узнать больше информации о нашей продукции, посетите наш веб-сайт: <http://www.hytera.com>.

Информация о радиочастотном излучении

Характеристика радиочастотного излучения

Радиочастота (РЧ) - это частота электромагнитного излучения в диапазоне, в котором передаются радиосигналы. РЧ-технология широко используется в связи, медицине, переработке пищевых продуктов и других сферах. В процессе использования генерируются побочные излучения.

Защита от радиочастотного излучения

Для того чтобы сберечь здоровье пользователя, специалисты соответствующих отраслей науки, проектирования, медицины и здравоохранения, работают с международными организациями с целью разработки и совершенствования стандартов защиты от радиочастотного излучения. Этими стандартами являются:

- Федеральная комиссия по связи США, Свод федеральных нормативных актов; 47CFR часть 2, раздел J
- Американский национальный институт стандартов (ANSI)/Институт инженеров по электротехнике и радиоэлектронике (IEEE) C95. 1-1992;

- Институт инженеров по электротехнике и радиоэлектронике (IEEE) C95. 1 – 1999;
- Международная комиссия по защите от неионизирующей радиации (ICNIRP) 1998;

Правила ФКС

Федеральная комиссия связи (ФКС) требует, чтобы изделия радиосвязи, продаваемые в США, соответствовали требованиям, приведенным в упомянутых выше стандартах, и производитель должен разместить на изделии ярлык радиочастоты (RF), чтобы проинформировать пользователей об инструкциях по обращению с изделием, улучшая таким образом их гигиену труда для противодействия РЧ-энергии.

Руководство по эксплуатации и рекомендации по использованию

Чтобы обеспечить оптимальную работу радиопередающего устройства и соответствие пределам радиочастотного излучения в профессиональной/контролируемой среде, указанным в упомянутых выше стандартах и руководствах, пользователь должен эксплуатировать радиостанцию на передачу не более 50% времени ее работы и всегда придерживаться следующих рекомендаций:













- (1) Радиостанция излучает значительную радиочастотную энергию только во время передачи (во время разговора), а не при приеме (прослушивании) или в режиме ожидания.
- (2) Во время передачи держите радиостанцию на расстоянии не менее 2,5 сантиметра от головы.

Регламент соответствия требованиям Европейского Союза

Согласно подтвержденным измерениям уполномоченной лаборатории, данное изделие соответствует основным требованиям и другим соответствующим положениям Директивы 1999/5/ЕС. Следует помнить, что вышеприведенная информация предназначена только для стран ЕС.

CE 0678 

Содержание

Проверка комплекта поставки	2	Настройки	16
Обзор радиостанции	3	Устройства	19
Элементы управления	3	Функции и операции	20
Программируемые кнопки	4	Начальный экран	20
Перед использованием	5	Сканирование	20
Зарядка аккумулятора	5	Talk Around	20
Установка аксессуаров	6	Контроль 	21
Индикация состояния	8	Выключение шумоподавления 	21
Пиктограммы на ЖК-дисплее	8	Экстренный режим	21
Светодиодный индикатор	9	Индикатор заряда аккумулятора	25
Основные операции	9	Падение (дополнительно)	26
Включение/выключение радиостанции	9	Шифратор (Скремблер)  / Шифрование 	26
Регулировка громкости	9	Блокировка занятого канала	27
Выбор зоны	9	Таймер выключения	27
Выбор канала	10	Псевдотранкинг 	27
Переключение режима канала	10	APU микрофона	27
Блокировка/разблокировка клавиатуры	10	Служба регистрации радиостанций 	27
Вызов	11	Координаты GPS по запросу 	28
Индивидуальный вызов 	11	Одинокий работник	28
Групповой вызов 	11	Поддерживаемые системы сигналингов	29
Общий вызов 	12	HDC1200	29
Вызовы на любых аналоговых каналах 	12	5-тоновой Сигналинг	30
Навигация по меню	13	Поиск и устранение неисправностей	31
Контакт	13	Уход и чистка	33
Сообщения 	14	Дополнительные аксессуары	34
Журнал 	15	Приложение	35
Сканирование	15	Способ ввода	35
Зона	16		

Проверка комплекта поставки

Аккуратно раскройте упаковку и проверьте наличие всех перечисленных аксессуаров. Если что-либо из поставляемых аксессуаров отсутствует, обратитесь к поставщику оборудования.

1 Радиостанция



2 Аккумулятор



3 Зарядное устройство



4 Антенна



5 Клипса для крепления к ремню

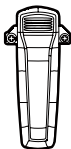

6 Сетевой адаптер



7 Ремешок



8 Руководство пользователя / Буклет с информацией о технике безопасности / Краткое справочное руководство



Примечание: Антенны для разных частотных диапазонов отличаются друг от друга. Частотный диапазон помечается на ярлыке антенны. Если на ней нет ярлыка, посмотрите информацию о частотном диапазоне на ярлыке радиостанции.



Обзор радиостанции

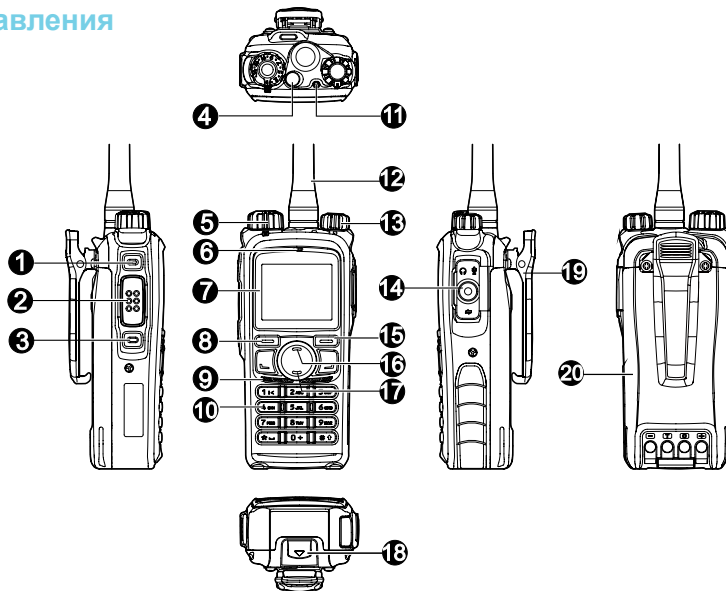



Элементы управления







№	Название элемента	№	Название элемента	№	Название элемента	№	Название элемента
1	SK1 (Боковая кнопка 1)	6	Микрофон	11	Светодиодный индикатор	16	Кнопка Вверх
2	Кнопка РТТ	7	ЖК-дисплей	12	Антенна	17	Кнопка Вниз
3	SK2 (Боковая кнопка 2)	8	Кнопка ОК/Меню	13	Кнопка Вкл-Выкл радиостанции / Громкость	18	Защелка аккумулятора
4	TK (Верхняя кнопка)	9	Динамик	14	Разъем для подключения аксессуаров	19	Клипса для крепления к ремню
5	Кнопка Выбор канала	10	Цифровая клавиатура	15	Кнопка Назад	20	Аккумулятор

Программируемые кнопки

Чтобы улучшить функциональность, вы можете самостоятельно или с помощью дилера запрограммировать кнопки **SK1**, **SK2**, **TK**,  и  в качестве кнопок быстрого доступа для функций, перечисленных ниже:

№	Быстрые кнопки	Описание
1		Следующая зона
2		Предыдущая зона
3		Блокировка клавиатуры
4		Контакты
5		Сообщения
6		Журнал вызовов
7		Регулировка мощности
8		Функция Talk Around
9		Контроль эфира
10		Временный контроль
11		Выключение режима шумоподавления
12		Временное выключение режима шумоподавления
13		Первоначальный экран

14	Сканирование	Для приема сигналов на других каналах
15	Временное удаление канала с помехами	Для временного игнорирования канала с нежелательной передачей на канале
16	Экстренный режим	Для вызова помощи в чрезвычайных ситуациях
17	Регулировка уровня шумоподавления 	Для временной регулировки порога шумоподавления, требуемого для включения звука радиостанции
18	Индикатор заряда аккумулятора	Для индикации уровня заряда аккумулятора
19	Падение	Происходит активация экстренного режима в случае, когда радиостанция расположена наклонно в течение заданного времени из-за непредвиденной ситуации
20	Шифратор (Скремблер)  / Шифрование 	Скремблер: Скремблирование переговоров для гарантии секретности связи Шифрование: Режим шифрования переговоров и сообщений для гарантии секретности связи
21	Одинокый работник	Для контроля за оператором, отслеживание несчастных случаев
22	Интеллектуальный вызов 1-5 	Для отправки сигнализации без речи (используется при 5-тоновом сигналинге)
23	Состояние 	Для быстрого доступа к меню "Статусь" (используется при 5-тоновом сигналинге)



Примечание:

(1) Длительное и короткое нажатие кнопки для вызова различных функций может быть запрограммировано вами самостоятельно или с помощью дилера.

(2) ТК о умолчанию программируется как **экстренная** кнопка, но может быть перепрограммирована вами самостоятельно или с помощью дилера.

Зарядка аккумулятора

Используйте зарядное устройство и аккумулятор, которые поставляются и рекомендуются компанией Hytera. Светодиод зарядного устройства указывает на процесс зарядки.

Схема зарядки

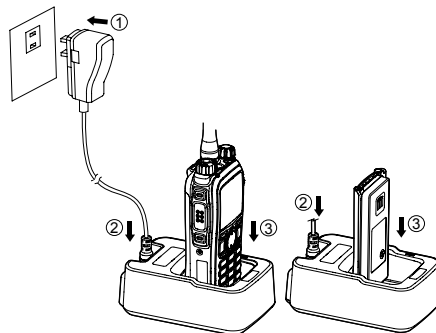

Последовательность действий

1. Присоедините сетевой адаптер к розетке переменного тока. См. стрелку ①.
2. Подключите сетевой адаптер к разъему сзади зарядного устройства. См. стрелку ②.
3. Вставьте радиостанцию с аккумулятором, или только аккумулятор, в зарядное устройство. См. стрелку ③.
4. Процесс зарядки выполняется, когда светодиод горит красным, и закончен, когда светодиод загорится зеленым.

Перед использованием



Примечание: Для достижения оптимальной производительности аккумулятора, перед первым использованием заряжайте аккумулятор в течение 5 часов.

Индикатор зарядки

Светодиодный индикатор	Состояние зарядки
Красный светодиод медленно мигает.	Режим ожидания (без нагрузки)
Горит красный светодиод.	Зарядка
Горит оранжевый светодиод.	90% зарядки
Горит зеленый светодиод.	Полный заряд
Красный светодиод быстро мигает.	Неисправность



Осторожно: Для получения необходимой информации по технике безопасности прочитайте буклет с информацией о технике безопасности.

Установка аксессуаров

Присоединение антенны

Чтобы закрепить антенну, вращайте ее по часовой стрелке.

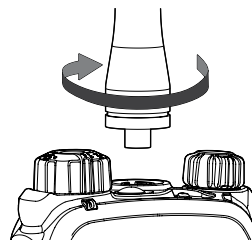

Чтобы снять антенну, вращайте ее против часовой стрелки.

Присоединение аккумулятора

1. Вставьте аккумулятор в верхнюю часть радиостанции. См. стрелку ①.
2. Слегка надавите на низ аккумулятора до щелчка. См. стрелку ②.

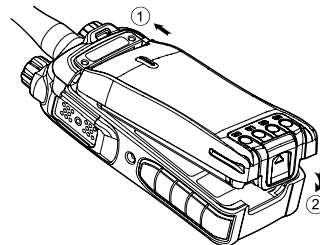

Перед тем как удалять аккумулятор, выключите радиостанцию. Затем сдвиньте защелку аккумулятора вверх, чтобы разблокировать аккумулятор.

Присоединение клипсы для крепления к ремню

1. Выкрутите винты.
2. Совместите отверстия на клипсе с отверстиями в корпусе радиостанции и затяните винты.

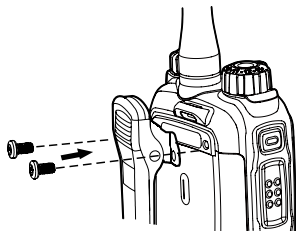

Чтобы снять клипсу, ослабьте винты.

Подключение аудио-аксессуаров / кабеля для программирования

1. Откройте на радиостанции крышку разъема для подключения аксессуаров, как показано стрелкой.
2. Для подключения совместите разъем аксессуара с разъемом на радиостанции.
3. Затяните винт на разъеме аксессуара.

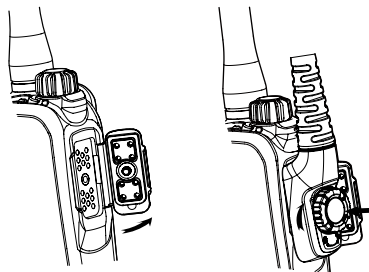

Чтобы отсоединить разъем аксессуара, ослабьте винт.



Осторожно: Когда используется внешний аксессуар, водостойкость радиостанции может нарушиться.

Индикация состояния

Пиктограммы на ЖК-дисплее

Пиктограмма состояния

Название пиктограммы	Пиктограмма	Состояние радиостанции
Индикация уровня принимаемого сигнала		Нет сигнала
		Большее количество полосок указывает на более высокий уровень сигнала
Индикация сообщения		Новое/непрочитанное Сообщение
		Входящие заполнен
Индикация сканирования		Выполняется Сканирование
		Сканирование приостановлено на неприоритетном канале
		Сканирование приостановлено на приоритетном канале 1
		Сканирование приостановлено на приоритетном канале 2
Индикация мощности передачи		Низкая мощность передатчика на текущем канале
		Высокая мощность передатчика на текущем канале

Индикация заряда аккумулятора		Больше полосок указывают на больший уровень заряда аккумулятора
Индикация контроля		Функция контроля активирована
Индикация динамика		Динамик включен
Индикация экстренного режима		Экстренный режим (в отличие от секретного экстренного режима) активен или получено Сообщение об экстренном вызове
Индикация аксессуара		Аксессуар подключен
Индикация GPS		Функция GPS активна, данные GPS принимаются
		Функция GPS активна, но прием данных GPS отсутствует
Индикация Шифратора (скремблера) / Шифрования		Шифратор (Скремблер) включен / режим шифрования активен



Примечание: Описание функции GPS в данном руководстве относится только к модели радиостанции PD78XG.

Пиктограмма режима эксплуатации

Название пиктограммы	Пиктограмма	Режим работы
Индикация режима работы	DM	Прямой режим: В данном режиме радиостанции связываются друг с другом напрямую
	RM	Режим ретранслятора: В данном режиме радиостанции связываются друг с другом через ретранслятор

Светодиодный индикатор

Верхний светодиодный индикатор помогает легко определить текущее состояние радиостанции.

Светодиодный индикатор	Состояние радиостанции
Светодиод мигает зеленым.	Включение
Светодиод горит красным.	Передача
Светодиод горит зеленым.	Прием
Светодиод медленно мигает оранжевым.	Сканирование
Светодиод быстро мигает оранжевым.	Экстренный режим
Светодиод горит оранжевым.	Вызов завершен (в течение заданного периода)

Включение/выключение радиостанции

Для включения радиостанции вращайте кнопку **Вкл-Выкл радиостанции / Громкость** по часовой стрелке, для выключения вращайте против часовой стрелки до щелчка.

Регулировка громкости

После включения радиостанции, вращайте ручку **Вкл-Выкл радиостанции / Громкость** по часовой стрелке для увеличения громкости или против часовой стрелки для уменьшения громкости.

Выбор зоны

Зона — это группа каналов с одинаковыми свойствами, запрограммированная вами самостоятельно или с помощью дилера. Радиостанция поддерживает до 64 зон, в каждой из которых до 16 каналов. Вы можете выбрать зону любым из следующих способов:

1. Посредством выбора меню
Перейдите в меню "Зона" и кнопкой **Вверх / Вниз** выберите требуемую зону.
2. Функциональными кнопками
Быстрое переключение на требуемую зону осуществляется нажатием программируемой кнопки **Следующая зона** или **Предыдущая зона**.

Выбор канала

После включения радиостанции, вращайте ручку **Выбор канала** для выбора нужного канала.

Переключение режима канала

Каждый канал может программироваться как аналоговый или цифровой. Если текущая зона включает как аналоговые, так и цифровые каналы, то можно быстро переключаться между ними с помощью ручки **Выбор канала**.

Блокировка/разблокировка клавиатуры

Когда клавиатура не используется, то ее можно заблокировать, чтобы не допустить случайное нажатие. Блокировать и разблокировать клавиатуру можно следующими способами:

1. Комбинацией клавиш
Нажмите "**ОК**+  " для блокировки или разблокировки клавиатуры.
2. Функциональной кнопкой
Нажмите запрограммированную кнопку **Блокировка клавиатуры**, чтобы заблокировать или разблокировать клавиатуру.
3. Посредством выбора меню
Перейдите в "Настройки -> Настройки -> Блокировка клавиатуры", и выберите "Включить" или "Отключить".
Включить: Клавиатура будет заблокирована

автоматически, если в течение заданного периода времени с радиостанцией не производятся никакие действия.

Отключить: Клавиатура автоматически блокироваться не будет. Но клавиатуру можно заблокировать и разблокировать комбинацией кнопок или кнопкой **Блокировка клавиатуры**.



Примечание: Когда функция «Автоблокировка клавиатуры» включена, клавиатура будет заблокирована автоматически, если в течение заданного периода времени не производятся никакие действия. Выберите «Отключить» в меню «Блокировка клавиатуры», чтобы отключить функцию «Автоблокировка клавиатуры».

ВЫЗОВ

Чтобы обеспечить оптимальную громкость приема, держите радиостанцию на расстоянии примерно 2,5 - 5 см от рта.

Индивидуальный вызов

Передача индивидуального вызова

Индивидуальный вызов можно передавать одним из следующих методов. При передаче индивидуального вызова отображается пиктограмма .

- Передача вызова на заданный Контакт
На начальном экране нажмите и не отпускайте кнопку **PTT** для передачи индивидуального вызова на заданный Контакт индивидуального вызова для текущего канала.





Примечание: Вы самостоятельно или с помощью дилера можете задать Контакт для каждого цифрового канала. Заданный Контакт может быть Контактom индивидуального вызова, Контактom группового вызова или Контактom общего вызова.

- Передача вызова с помощью списка Контактoв или журналов вызовoв
 - 1) Перейдите в "Контакт -> Контактoв", или в "Журнал" и откройте список Исходящие/Входящие/Пропущенные.
 - 2) Кнопкой **Вверх/Вниз** выберите Контакт индивидуального вызова, который вы хотите осуществить.
 - 3) Нажмите и удерживайте кнопку **PTT** для передачи частного вызова.

- Передача вызова с помощью ручного набора
 - 1) Перейдите в "Контакт -> Вызов по ID".
 - 2) Введите номер индивидуального вызова, который вы хотите вызвать.
 - 3) Нажмите и удерживайте кнопку **PTT** для передачи индивидуального вызова.

Прием и ответ на индивидуальный вызов

При получении индивидуального вызова на радиостанции отображается пиктограмма .

Чтобы ответить, нужно удерживать кнопку **PTT** в течение заданного промежутка времени. Если на принятый индивидуальный вызов не ответить, то на радиостанции отобразится пиктограмма пропущенного вызова .

Групповой вызов

Передача группового вызова

Групповой вызов можно передавать одним из следующих методов. При передаче группового вызова отображается пиктограмма .

1. Передача вызова на заданный Контакт
На начальном экране нажмите и не отпускайте кнопку **PTT** для передачи группового вызова на заданный Контакт группового вызова для текущего канала.
2. Передача вызова с помощью списка Контактoв
 - 1) Перейдите в "Контакт -> Контактoв".

- 2) Кнопкой **Вверх/Вниз** выберите Контакт группового вызова, который вы хотите вызвать.
- 3) Нажмите и удерживайте кнопку **PTT** для передачи группового вызова.

Прием и ответ на групповой вызов

При получении группового вызова на радиостанции отображается пиктограмма .

Чтобы ответить, нужно удерживать кнопку **PTT** в течение заданного промежутка времени.

Общий вызов

Передача общего вызова

Порядок вызова такой же, как и при передаче группового вызова. При передаче общего вызова отображается пиктограмма .



Примечание: Общий вызов можно передать только в том случае, если он был активирован вами самостоятельно или дилером.

Прием общего вызова

При получении общего вызова на радиостанции отображается пиктограмма .



Примечание: Ответ на общий вызов не предусмотрен.

Вызовы на любых аналоговых каналах

Чтобы произвести передачу на аналоговом канале, удерживайте кнопку **PTT** и говорите в микрофон. Для приема отпустите кнопку **PTT**.

Навигация по меню

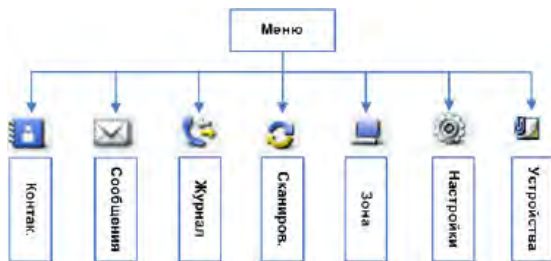

Данная радиостанция поддерживает функцию автоматического выхода из режима меню. Это значит, что, при отсутствии действий с меню в течение заранее определенного времени, радиостанция автоматически возвращается к начальному экрану.

Контакт

Для доступа к этому разделу нажмите кнопку **Меню** на начальном экране, а затем выберите "Контакт".

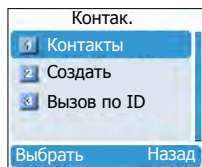

Контакты

В списке можно сохранить до 200 позиций. Для доступа к этому разделу, выберите "Контакт -> Контакты" или нажмите быструю кнопку списка Контактв.

Службы управления

На Контакт индивидуального вызова можно отправлять следующие команды: Тон. вызов, Контроль радиост., удаленный контроль, Разблокировать радиост. или Заблокировать радиост. Подробную информацию см. в разделе "Вызов по ID".

Редактирование Kontakта

У Kontakта индивидуального вызова можно редактировать номер и присвоенное наименование.

Просмотр Kontakта

Можно просматривать подробную информацию каждого Kontakта.

Удаление Kontakта

Можно удалить Kontakт индивидуального вызова. Но следует отметить, что, если в списке остался только один Kontakт, то его удаление невозможно. Кроме того, Kontakт индивидуального вызова нельзя удалить, если он предустановлен на текущей выбранной частоте.

Создание новых контактов

В Контакты можно добавлять Контакты индивидуальных вызовов. Номер и присвоенное наименование каждого Kontakта должны быть уникальны. Доступный диапазон номеров от 1 до 16776415.

Вызов по ID

Номер индивидуального вызова можно вводить вручную (недоступно для 5-тонового сигналинга) в нижеприведенных режимах:

Тон. вызов

На Контакт индивидуального вызова можно отправить Тон. вызов. Вызываемый абонент увидит вызов и ответит.

Контроль радиост.

Можно отправить команду проверки радиосвязи, никого не беспокоя, на Контакт индивидуального вызова и подтвердить, включена ли эта радиостанция из Kontakта и находится ли она на текущем выбранном канале.

Вкл. Прослуш

Можно включить микрофон удаленного абонента из Kontakтов индивидуальных вызовов на прослушивание и контролировать его деятельность и все фоновые разговоры.

Разблокировать радиост.

Можно разблокировать радиостанцию удаленного абонента из Kontakтов индивидуальных вызовов и позволить ему нормально эксплуатировать радиостанцию.

Заблокировать радиост

Можно заблокировать радиостанцию удаленного абонента из Kontakтов индивидуальных вызовов и запретить ему эксплуатировать радиостанцию.

Сообщения

Для доступа к этому разделу нажмите кнопку **Меню** на начальном экране, а затем выберите "Сообщения", или нажмите быструю кнопку для передачи сообщения напрямую.

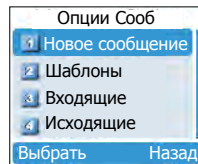

Создать

Можно создать новое текстовое Сообщение (до 256 символов) и отправить его определенному пользователю или группе.

Шаблоны

С помощью этой опции можно выбрать предустановленные вами самостоятельно или с помощью дилера готовые текстовые сообщения (не более 10 сообщений). Можно выбрать любое Сообщение и отредактировать его.

Входящие

Во входящем ящике может храниться до 20 сообщений. Когда Входящие заполнен, появляется пиктограмма , и более раннее Сообщение автоматически перезаписывается более поздним.

Над каждым Сообщением можно выполнить следующие действия: Ответ, Переслать, Просмотр информации и Удалить. Чтобы удалить все сообщения во входящем ящике, выберите "Сообщения -> Входящие -> Удалить все".

Исходящие

В исходящем ящике может храниться до 20 сообщений. Когда раздел Исходящие заполнен, то более раннее Сообщение ав-

Навигация по меню

томатически перезаписывается более поздним.

Над каждым Сообщением можно выполнить следующие действия: Повторить, Переслать, Просмотр информации и Удаление.

Чтобы удалить все сообщения в исходящем ящике, выберите "Сообщения -> Исходящие -> Удалить все".

Черновики

В черновиках может храниться до 20 сообщений. Когда раздел Черновики заполнен, то более раннее Сообщения автоматически перезаписывается более поздним.

Над каждым Сообщением можно выполнить следующие действия: Отправить, Сохранить и Удалить.

Чтобы удалить все сообщения в черновиках, выберите "Сообщения -> Черновики -> Удалить все".

Журнал

Для доступа к этому разделу, нажмите кнопку **Меню** на начальном экране, а затем выберите "Журнал", или нажмите быструю кнопку для перехода к журналам вызовов напрямую.

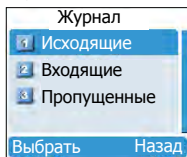

Данная радиостанция может сохранить до 10 позиций индивидуальных вызовов в списке Исходящие/Входящие/Пропущенные, соответственно. Когда список Исходящие / Входящие /

Пропущенные заполнен, то более ранняя запись автоматически перезаписывается более поздней.

После доступа к списку и выбора записи, можно выполнить любую из следующих операций: нажмите и удерживайте кнопку **PTT**, чтобы инициализировать вызов, добавить его в Контакты или удалить его.

Для одновременного удаления всех записей в списке Исходящие/Входящие/Пропущенные, выберите "Журнал -> Исходящие/Входящие/Пропущенные -> Удалить все".

Сканирование

Для доступа к этому разделу нажмите кнопку **Меню** на начальном экране, а затем выберите "Сканиров."

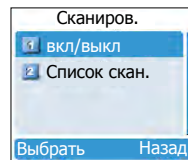

Вкл/выкл

Функция сканирования позволяет прослушивать посторонние переговоры на других каналах, чтобы отслеживать членов своей группы. Этот параметр используется для включения и отключения данной функции.

Список скан

Можно самостоятельно или с помощью дилера создать список сканирования для каждого из каналов. Каждый список может

Навигация по меню

содержать до 32 каналов (цифровых или аналоговых). После доступа к списку, можно выполнить следующие действия:

Добавление канала

Для включения нового канала в активный Список скан.

Редактирование приоритетного канала

Любой выбранный канал можно задать в качестве неприоритетного или приоритетного. Если вас интересуют переговоры на каком-либо канале, вы можете установить его в качестве приоритетного, и этот канал будет сканироваться чаще неприоритетного канала.

В каждом списке сканирования может быть не более двух приоритетных каналов. **P1** означает приоритетный канал 1, а

P2 — приоритетный канал 2.

Удаление канала

Чтобы удалить канал из активного списка сканирования. Следует помнить, что первый в списке канал удалению не подлежит.

Зона

Для доступа к этому разделу нажмите кнопку **Меню** на начальном экране, а затем выберите "Зона".

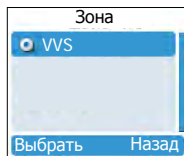

Данная радиостанция поддерживает до 64 зон. Требуемую зону можно выбрать в меню.

Настройки

Для доступа к этому разделу нажмите кнопку **Меню** на начальном экране, а затем выберите "Настройки".

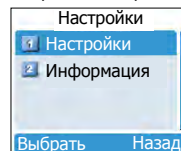

Настройки

Вы можете оптимизировать работу радиостанции, настроив соответствующие параметры согласно вашим потребностям и предпочтениям.

Мощность

Этот параметр позволяет задать Мощность передатчика. Кроме того, Мощность можно изменять нажатием быстрой кнопки регулировки мощности на начальном экране.

Для выбора доступно два уровня: Высокий (указывается **H**) и низкий (указывается **L**). Высокая Мощность позволяет общаться с абонентами расположенными на более дальнем расстоянии.



Примечание: Мощность устанавливается для каждого канала отдельно.

Уров. ШПД

Этот параметр позволяет выбрать соответствующий уровень шумоподавления. Кроме того, уровень шумоподавления можно изменять нажатием быстрой кнопки регулировки уровня шумоподавления на начальном экране. Для выбора доступно три уровня: Высокий, Нормальный и Отключен. Уровень шумоподавления по умолчанию “Нормальный” (часто применяется в окружении с низким уровнем шума).

В общем случае, “Высокий” используется в окружении с высоким уровнем шума. При такой настройке для включения динамика требуется более громкий звук. Но, если уровень шумоподавления установлен на “Отключен”, динамик будет включен независимо от условий декодирования.

Шифратор - Скремблер

Включение функции Шифратор (Скремблер) / скремблирования.

Шифрование

Использование функции шифрования.

Вкл/выкл

Включение или отключение функции шифрования.

Спис. Ключ

Выбор требуемого ключа шифрования. Радиостанция поддерживает до 30 ключей.

Новый ключ

Создание нового ключа шифрования.

ID Ключа

Вы можете создать новый ID Ключа, состоящий только из цифр в диапазоне 1-255.

Имя ключа

Для нового ключа шифрования можно задать наименование. Присвоенное наименование может содержать не более 16 символов (английские буквы, русские буквы, цифры и символы).



Примечание: Присвоенное наименование ключа шифрования не может совпадать с идентификатором ID ключа.

Длина ключа

Длину нового ключа шифрования можно редактировать.

Ключ

Можно редактировать Ключ шифрования, который может состоять из чисел и букв A-F (в пределах разрешенной длины ключа).

Сохранить

Новые ключи шифрования можно сохранять и добавлять в Спис. Ключ.



Примечание: Если вам необходимо удалить ключ, обратитесь за помощью к дилеру.

Язык

Выбор языка интерфейса.

Подсветка

Настройка параметров подсветки. Доступно три варианта:

Вкл, Выкл и Таймер. Таймер программируется вами самостоятельно или с помощью дилера в диапазоне 5-60 сек.

Яркость

Настройка яркости подсветки. Можно регулировать кнопкой Вверх/Вниз.

Блокировка клавиатуры

Включение этой функции. Когда выбрано "Разрешить все", то кнопкой Вверх/Вниз можно времени, по истечении которого клавиатура будет блокироваться. Доступный диапазон: 5-60 сек.

Светодиод

Включение или Запрет всей светодиодной индикации.

Сигналы

Настройка на радиостанции звуковых предупредительных Сигналов. Можно задать следующие звуковые Сигналы:

Без сигналов: настройка индикации работы радиостанции без звуковых Сигналов. Если выбрано Без сигналов, то все звуковые оповещения будут отключены.

Разреш.Разг: настройка индикации передачи радиостанции. Доступны следующие варианты: Запретить все отсутствует звуковая Сигнализация передачи, Цифровые звуковая Сигнализация передачи только на цифровых каналах), Аналоговые (звуковая Сигнализация передачи только на аналоговых каналах) и Включено звуковая Сигнализация передачи на аналоговых и цифровых каналах).

Звонок вызова: настройка звуковой индикации приема радио-

станцией индивидуального вызова.

Звонок Сообщ: настройка звуковой индикации приема радиостанцией текстового сообщения.

Клавиатура: настройка звуковой Сигнализации при нажатии кнопок радиостанции.

Низкий заряд аккумулятора: настройка звуковой сигнализации о низком заряде аккумулятора.

Вызов заверш.: настройка звуковой сигнализации окончания вызова.

Групповой вызов: настройка звуковой индикации приема радиостанцией группового вызова.

Вибрация

Включение функции вибровзвонка. Если данная функция включена, то радиостанция вибрирует при получении сообщения или частного вызова.

Падение (дополнительно)

Включение функции падения (горизонтального положения радиостанции).

Один. работ

Включение функции Одинокий работник.

Информация об устройстве

В этом разделе можно просматривать основную информацию о радиостанции, включая серийный номер, модель радиостанции, частотный диапазон, версию внутреннего ПО и т.д.

Устройства

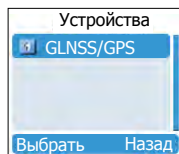

Для доступа к этому разделу нажмите кнопку **Меню** на начальном экране, а затем выберите “Устройства”

GPS

Положение

С помощью этого параметра можно просматривать информацию о долготе, широте, времени, дате, скорости, высоте и спутник на вашей радиостанции.

GPS Тестовые Мои Координаты

Если функция GPS включена посредством программного обеспечения, то можно отправлять текстовые сообщения с вашими координатами выбранному абоненту из списка Контакты.

Последовательность действий:

1. Выберите “GPS Мои Координаты” и нажмите кнопку **OK** для перехода в меню “Контакты”.
2. **Вверх/Вниз** выберите требуемый Контакт.
3. Нажмите кнопку **OK** для отправки Мои Координаты выбранному Контакт.



Примечание: Включение функции GPS сокращает время работы от одного заряда аккумулятора.

Час. пояс

Для получения правильного времени GPS следует указать временную зону. Установить временную зону рекомендуется до первого включения функции GPS.

Функции и операции

Начальный экран

Данная функция позволяет быстро вернуться к предыдущему меню или на начальный экран.

Последовательность действий:

На экране редактирования нажмите запрограммированную кнопку **Начальный экран**, и радиостанция немедленно выйдет из текущего экрана и вернется к предыдущему меню. На других экранах нажмите кнопку, и радиостанция немедленно вернется на начальный экран.



Сканирование

Функция позволяет вам слушать передачу информации на других каналах, так что вы можете отслеживать членов вашей команды.

Последовательность действий:

1. Чтобы включить эту функцию, следует выбрать "Вкл." в меню "Сканиров." или
Нажать запрограммированную кнопку **Сканирование** на начальном экране, или
Переключиться на канал, на котором функция "Автоматического сканирования" включена с помощью программного обеспечения.
2. После включения функции радиостанция будет выполнять Сканирование согласно списку сканирования, заданного для канала, с которого начинается Сканирование. Процесс сканирования выглядит следующим образом:
 - Во время сканирования на ЖК-дисплее отображается

пиктограмма , а светодиод медленно мигает оранжевым.

- В случае обнаружения активности на канале, радиостанция остается на канале для получения передаваемой информации. Если радиостанция остается на неприоритетном канале, ЖК-дисплей отображает пиктограмму , если на приоритетном канале 1 или приоритетном канале 2, ЖК-дисплей отображает пиктограмму P_1 или P_2 , соответственно.
 - Если прослушивание активности на канале не требуется, нажмите запрограммированную кнопку **Временное удаление канала с помехами**, чтобы временно удалить канал из списка сканирования.
 - Если требуется остаться на текущем канале, нажмите запрограммированную кнопку **Контроль** или **Выключение шумоподавления** во время удержания при сканировании. 
3. Для завершения процесса сканирования можно выбрать "Выкл." в меню "Сканиров." или повторно нажать запрограммированную кнопку **Сканирование**.

Talk Around

Можно продолжать переговоры в режиме DM, нажатием запрограммированной кнопки **Talk Around**, когда ваш ретранслятор вышел из строя, или, когда ваша радиостанция

Функции и операции

находится вне зоны действия ретранслятора, но в зоне действия других радиостанций.



Последовательность действий:

Нажмите запрограммированную кнопку **Talk Around** для переключения между режимом DM и RM.

Контроль

Чтобы настроить условия совпадения для приема сигнала, можно включить функцию "Контроль".

Последовательность действий:

- Нажмите запрограммированную кнопку **Контроль** для включения этой функции, и на радиостанции отобразится пиктограмма . Для отключения этой функции нажмите эту кнопку повторно.
- Нажмите и удерживайте запрограммированную кнопку **Временный контроль**, чтобы включить эту функцию, и на радиостанции отобразится пиктограмма . Для отключения этой функции отпустите кнопку.

Выключение шумоподавления

Если функция "Выключение шумоподавления" активирована, громкоговоритель останется включенным независимо от наличия несущей.

Последовательность действий:

- Нажмите запрограммированную кнопку **Выключение шумоподавления**, чтобы Разрешить эту функцию. Затем на

радиостанции отобразится пиктограмма  и послышится фоновый шум. Для отключения этой функции нажмите эту кнопку повторно.

- Нажмите и удерживайте запрограммированную кнопку **Временное выключение шумоподавления** для включения этой функции. Затем на радиостанции отобразится пиктограмма  и послышится фоновый шум. Для отключения этой функции отпустите кнопку.

Экстренный режим

При чрезвычайных событиях в условиях экстренной ситуации можно использовать функцию «Экстренный режим» для просьбы о помощи у абонентов на связи или у центра управления. Процесс экстренной ситуации имеет самый высокий приоритет. В экстренный режим можно переходить даже в том случае, когда радиостанция ведет передачу или прием.

Для активации этой функции на канале, данному каналу должна быть назначена возможность включения на нем экстренного режима с помощью программного обеспечения. Кроме того, с помощью программного обеспечения можно настроить тип идентификатора и режим оповещения в экстренной ситуации.

Режимы оповещения в экстренной ситуации

Для каждой экстренной ситуации есть несколько режимов оповещения. Любой из них можно запрограммировать самостоятельно или с помощью дилера:

Режимы оповещения в экстренной ситуации	Описание
Только сирена	В экстренном режиме радиостанция издает резкий тревожный гудок и отображает пиктограмму  .
Обычный	В экстренном режиме радиостанция дает звуковую и световую индикацию.
Тихий	В экстренном режиме радиостанция не дает звуковой и световой индикации.
Тихий с голосом	В экстренном режиме радиостанция не дает звуковой и световой индикации, но автоматически принимает голосовое подтверждение от абонента на связи или центра управления.





Тип идентификатора экстренного режима

Ваша радиостанция поддерживает два типа идентификаторов экстренного режима. Любой из них можно запрограммировать самостоятельно или с помощью дилера:

Тип идентификатора экстренного режима	Описание
Нет	Сигнализация не используется, когда радиостанция отправляет информацию о тревоге.
HDC1200	HDC1200 сигнализация используется, когда радиостанция отправляет информацию о тревоге.

Экстренный режим

Радиостанция поддерживает три типа сигнализации экстренного режима. Любую из них можно запрограммировать самостоятельно или с помощью дилера (Примечание: Для следующих режимов работы берем "Обычный" тип в качестве примера).

Сигнализация экстренного режима	Описание
Тревога	В этом режиме можно отправлять информацию тревоге абоненту на связи или центру управления нажатием запрограммированной кнопки Экстренный режим , но вы не можете говорить с ними.
Тревога с вызовом	В этом режиме можно отправлять информацию о тревоге нажатием запрограммированной кнопки Экстренный режим . Когда появляется пиктограмма  (аналоговый канал) или  (цифровой канал), можно говорить в микрофон, обеспечивая автоматическую передачу речи и фонового шума (не требуется удерживать кнопку PTT).
Только вызов	В этом режиме нажмите запрограммированную кнопку Экстренный режим , чтобы перейти к передаче на канале. Когда появляется пиктограмма  (цифровой канал) или  (аналоговый канал), можно говорить в микрофон, обеспечивая автоматическую передачу речи и фонового шума (не требуется удерживать кнопку PTT).

Способы работы экстренного режима на

аналоговом канале

Тревога (нет и HDC1200)

Последовательность действий:

Нажмите запрограммированную кнопку **Экстренный режим** для отправки информации тревоги. Радиостанция отображает пиктограмму  и текстовую информацию "Тревога"; красный светодиод горит непрерывно. (Нет: Если "Локальная тревога при экстренной ситуации" включена с помощью программного обеспечения, то звучит сигнал предупреждения.)

Есть три метода выхода из экстренного режима:







1. Когда циклы экстренного режима истекают, радиостанция автоматически выходит из экстренного режима.
2. Долгое нажатие запрограммированной кнопки **Экстренный режим**.
3. Нажмите и удерживайте кнопку **РТТ**. Радиостанция будет передавать на канале, на котором радиостанция работала до входа в Экстренный режим. (HDC1200)

Тревога с вызовом (нет и HDC1200)

Последовательность действий:

1. Нажмите запрограммированную кнопку **Экстренный режим** для отправки информации тревоги. Радиостанция отображает пиктограмму  и текстовую информацию "ТРЕВОГА"; красный светодиод горит непрерывно. (Нет: Если "Локальная тревога при экстренной ситуации" вклю-

чена с помощью программного обеспечения, то звучит Сигнал предупреждения.)

2. Когда появляется пиктограмма , можно говорить в микрофон, чтобы сделать экстренный вызов.
3. Когда появляется пиктограмма , то возможен прием. А когда вызов получен, то появляется пиктограмма .
4. Когда предустановленный голосовой цикл заканчивается, можно удерживая кнопку **РТТ** повторно сделать экстренный вызов (радиостанция отображает пиктограмму ; красный светодиод горит непрерывно). После того, как экстренный вызов передан, отпустите кнопку **РТТ** для приема (радиостанция отображает пиктограмму ; оранжевый светодиод часто мигает). А когда вызов получен, то появляется пиктограмма . (только для HDC1200)







Есть два метода выхода из экстренного режима:

1. После истечения предустановленных циклов тревоги и вызова радиостанция автоматически выходит из экстренного режима. (Нет)
2. Долгое нажатие запрограммированной кнопки **Экстренный режим**.

Только вызов (HDC1200)

Последовательность действий:

1. Нажмите запрограммированную кнопку **Экстренный режим** для возврата на канал. Радиостанция отобразит пиктограмму .

2. Если функция "Тревога с последующим вызовом" включена, то можно говорить в микрофон, чтобы сделать экстренный вызов, когда радиостанция отображает пиктограмму .
3. Когда появляется пиктограмма , то возможен прием. А когда вызов получен, то появляется пиктограмма .
4. Когда предустановленный голосовой цикл заканчивается, можно удерживая кнопку **РТТ** повторно сделать экстренный вызов (радиостанция отображает пиктограмму ; красный светодиод горит непрерывно). После того, как экстренный вызов передан, отпустите кнопку **РТТ** для приема (радиостанция отображает пиктограмму ; оранжевый светодиод часто мигает). А когда вызов получен, то появляется пиктограмма .

Для выхода из экстренного режима нажмите и удерживайте запрограммированную кнопку **Экстренный режим**.



Примечание: Вы можете самостоятельно или с помощью дилера установить число циклов тревоги и длительность тревоги (нет), число вежливых повторов и невежливых повторов (HDC1200), число голосовых циклов, длительность каждой передачи и интервал передачи.

Способы работы экстренного режима на цифровом канале

Тревога

Последовательность действий:





Нажмите запрограммированную кнопку **Экстренный режим** для отправки информации тревоги. Радиостанция отображает пиктограмму  и текстовую информацию "Тревога". Красный светодиод горит непрерывно.



Есть два метода выхода из экстренного режима:

1. Когда циклы экстренного режима истекают, радиостанция автоматически выходит из экстренного режима.
2. Долгое нажатие запрограммированной кнопки **Экстренный режим**.

Тревога с вызовом

Последовательность действий:





1. Нажмите запрограммированную кнопку **Экстренный режим** для отправки информации тревоги. Радиостанция отображает пиктограмму  и текстовую информацию "Тревога". Красный светодиод горит непрерывно.
2. Когда появляется пиктограмма , можно говорить в микрофон, чтобы сделать экстренный вызов.
3. Когда появляется пиктограмма , то возможен прием. А когда вызов получен, то появляется пиктограмма .



4. Когда предустановленный голосовой цикл заканчивается, можно удерживая кнопку **РТТ** повторно сделать экстренный вызов (радиостанция отображает пиктограмму  ; красный светодиод горит непрерывно). После того, как экстренный вызов передан, отпустите кнопку **РТТ** для приема (радиостанция отображает пиктограмму  ; оранжевый светодиод часто мигает). А когда вызов получен, то появляется пиктограмма .

Для выхода из Экстренного режима нажмите и удерживайте запрограммированную кнопку **Экстренный режим**.

Только вызов

Последовательность действий:

1. Нажмите запрограммированную кнопку **Экстренный режим** для возврата на канал. Радиостанция отобразит пиктограмму .
2. Если функция "Тревога с последующим вызовом" включена, то можно говорить в микрофон, чтобы сделать экстренный вызов, когда радиостанция отображает пиктограмму .
3. Когда появляется пиктограмма , то возможен прием. А когда вызов получен, то появляется пиктограмма .
4. Когда предустановленный голосовой цикл заканчивается, можно удерживая кнопку **РТТ** повторно сделать

экстренный вызов (радиостанция отображает пиктограмму  ; красный светодиод горит непрерывно). После того, как экстренный вызов передан, отпустите кнопку **РТТ** для приема (радиостанция отображает пиктограмму  ; оранжевый светодиод часто мигает). А когда вызов получен, то появляется пиктограмма .

Для выхода из экстренного режима нажмите и удерживайте запрограммированную кнопку **Экстренный режим**.







Примечание: Вы можете самостоятельно или с помощью дилера задать количество вежливых повторов и невежливых повторов, количество голосовых циклов, длительность каждой передачи и интервал передачи.

Индикатор заряда аккумулятора

Данная функция позволяет узнать текущий уровень заряда аккумулятора.

Последовательность действий:

Нажмите и удерживайте запрограммированную кнопку **Индикатор заряда аккумулятора**, и радиостанция отобразит точный заряд аккумулятора. Отпустите кнопку, чтобы скрыть эту индикацию.

Индикация	Пиктограмма заряда аккумулятора	Заряд аккумулятора
Горит зеленый светодиод.		Полный
Горит оранжевый светодиод.		Средний
Горит красный светодиод.		Низкий
Светодиод горит красным и подается звуковой сигнал предупреждение о низком заряде аккумулятора.		Очень низкий, требуется немедленная зарядка

Падение (дополнительно)

С помощью данной функции, радиостанция автоматически включает режим тревоги для вызова помощи у абонентов на связи или у центра управления, если радиостанция расположена горизонтально в течение определенного времени.

Последовательность действий:

- Для включения этой функции,
 - Перейдите в "Меню -> Настройки -> Настройки -> Падение" и выберите "Включить", или
 - Нажмите запрограммированную кнопку **Падение** (звучит высокий сигнал), или
 - Включите радиостанцию, если эта функция включена с помощью программного обеспечения.
- Радиостанция издает звук предварительного предупреждения, если она расположена горизонтально

в течение определенного времени и переходит в чрезвычайный режим, если она не будет повернута вертикально в течение заданного времени. Для выхода из чрезвычайного режима поместите радиостанцию вертикально.

3. Для отключения этой функции,

- перейдите в "Меню -> Настройки -> Настройки -> Падение" и выберите "Отключить", или
- Нажмите запрограммированную кнопку **Падение** (звучит низкий сигнал).

Шифратор (Скремблер)

Шифрование

Функция Шифратор (скремблер) может скремблировать аудиосигналы для предотвращения прослушивания. Следовательно, гарантируется секретность (защищенность) голосовой связи.

В режиме шифрования происходит шифрование аудиосигналов и сообщений для предотвращения прослушивания. Следовательно, гарантируется повышенная секретность голосовой связи.

Последовательность действий:

- На аналоговом канале, перейдите в "Меню -> Настройки -> Настройки -> Шифратор" и выберите "Включить" или "Отключить". На цифровом канале, перейдите в "Меню -> Настройки -> Настройки -> Шифрование" и выберите "Включить" или "Отключить".
- Нажмите запрограммированную кнопку **Шифратор**

(Скремблер) / Шифрование, чтобы Разрешить все шифратор (скремблер) или шифрование на текущем канале (звучит высокий Сигнал). повторно нажмите кнопку, чтобы Запретить все эту функцию (звучит низкий Сигнал)

- Если функция **Шифратор (Скремблер) / Шифрование** включена на канале с помощью программного обеспечения, переключитесь на канал, чтобы включить эту функцию, или выйдите из канала, чтобы отключить ее.

Блокировка занятого канала

Если данная функция включена программным обеспечением, она может препятствовать созданию помех другим передающим радиостанциям на том же канале. При удерживании кнопки **РТТ**, когда канал используется, ваша радиостанция будет продолжать подавать сигнал зуммера и отображать текстовое Сообщение "Канал занят!", предупреждая о запрете передачи. Чтобы прервать сигнал зуммера, отпустите кнопку **РТТ**. Когда канал свободен, можно нажать и удерживать кнопку **РТТ** для передачи.

Таймер выключения

Цель таймера выключения - не позволить пользователю занимать канал слишком долго. Когда предварительно заданное время истекает, радиостанция автоматически прерывает передачу и начинает подавать сигнал зуммера. Чтобы прервать сигнал зуммера, отпустите кнопку **РТТ**. Для начала новой передачи необходимо подождать определенное время (задается при программировании).

Если при программировании задана функция предварительного предупреждения, радиостанция заранее предупредит вас об истечении срока действия таймера выключения.



Примечание: Данная функция не работает в экстренном режиме.

Псевдотранкинг

Данная функция может быть включена с помощью программного обеспечения. Если ваша радиостанция работает на канале, для которого включена эта функция, и один тайм – слот уже занят, то она может передавать и принимать на другом свободном тайм – слоте обеспечивая своевременную связь в чрезвычайных ситуациях.

АРУ микрофона

Если данная функция включена с помощью программного обеспечения, ваша радиостанция обрабатывает аудиосигналы во время передачи, обеспечивая улучшенное качество звука радиостанции.

Служба регистрации радиостанций



Если данная функция включена с помощью программного обеспечения, ваша радиостанция автоматически

зарегистрируется в системе в течение определенного времени после включения. Затем она может получить текущую информацию о других радиостанциях, осуществив доступ к специальным серверам в течение всего периода действия регистрации.

Координаты GPS по запросу

Если данная функция включена с помощью программного обеспечения, ваша зарегистрированная радиостанция передает информацию о своем местоположении системе, когда она запрашивает эту информацию.

Одинокий работник

Данная функция идеальна для тех, кто работает в одиночку. В случае какого-либо инцидента и невозможности использования радиостанции в течение определенного времени, радиостанция автоматически подаст сигналы тревоги вашим абонентам или диспетчеру, для вызова помощи.

Последовательность действий:

1. Для включения этой функции, нажмите запрограммированную кнопку **Одинокий работник** (звучит высокий сигнал), или включите радиостанцию, если эта функция включена с помощью программного обеспечения.
2. При невозможности использования радиостанции в течение определенного времени отклика, ваша радиостанция предупреждает об истечении этого времени (в зависимости от настроек, произведенных

при программировании). В это время можно отменить сигнал тревоги, повернув какую-либо ручку или нажав кнопку на радиостанции. Когда время отклика истекает, ваша радиостанция автоматически включает текущую экстренную систему.

3. Для отключения этой функции, нажмите запрограммированную кнопку **Одинокий работник** (звучит низкий сигнал).



Примечание: Если функция **Одинокий работник** не была включена до отключения радиостанции, то она остается включенной при последующем включении.

Поддерживаемые системы сигналингов

Радиостанция поддерживает различные системы Сигналингов. Перед использованием этих режимов вы должны самостоятельно или с помощью дилера произвести соответствующие настройки радиостанции. Более подробную информацию можно получить через дилера.

HDC1200

Сигнализация HDC1200 совместима с сигнализацией MDC1200, и реализует такие функции как идентификатор РТТ (кодирование и декодирование), экстренный (кодирование и декодирование) и избирательный вызовы (кодирование и декодирование).

Кодирование:

1. При нажатии кнопки **РТТ** во время нормальной голосовой связи, отправляется идентификатор радиостанции РТТ ID.
2. Перейдите в меню "Контакты" и выберите требуемый Контакт. Затем нажмите кнопку **РТТ** для отправки избирательного вызова (индивидуальный вызов / групповой вызов / общий вызов).

Для кодирования радиостанция обеспечивает следующую индикацию:

- Идентификатор РТТ / избирательный вызов: Вы можете самостоятельно или с помощью дилера запрограммировать радиостанцию для тоновых звуковых Сигналов во время кодирования или после него.
- Избирательный вызов: Во время кодирования горит красный светодиод, а на ЖК-дисплее отображается соответствующая пиктограмма вызова (индивидуальный вызов:

 ; групповой вызов:  ; общий вызов: 

) .после кодирования, светодиод горит оранжевым.

Декодирование:



Радиостанция обеспечивает следующую индикацию декодирования:

- Идентификатор РТТ: После декодирования, на ЖК-дисплее отображается соответствующая пиктограмма  и идентификатор или псевдоним передающей стороны.

- Избирательный вызов: Радиостанция обеспечивает следующую индикацию после декодирования:

Предупреждение: Радиостанция издает предупредительный сигнал по умолчанию.

Светодиод: Светодиод горит зеленым.

ЖК- дисплей:Если включена функция отображения идентификатора декодирования, то радиостанция отображает соответствующую пиктограмму вызова (индивидуальный вызов:  ; групповой вызов: 



; общий вызов: ) и присвоенное наименование передающей стороны (отображается идентификатор передающей стороны, если ее нет в списке Контакты). Если функция отображения идентификатора декодирования не включена, то радиостанция отображает только соответствующую пиктограмму вызова.

5-тоновой Сигналинг

С помощью 5-тонового Сигналинга радиостанция может реализовать различные типы вызовов.



Кодирование:

1. Обратитесь к своему дилеру для правильной настройки формата и типа кодирования содержимого.
2. Если формат состоит из полей для переменной информации, то эти поля требуется заполнить вручную или с помощью меню. Если формат состоит только из фиксированных кодов, то редактирование или сохранение данных этих полей не требуется.
3. Нажмите кнопку **PTT** или запрограммированные кнопки **Интеллектуальный вызов 1 - 5** для отправки в 5-тоновом Сигналинге.

Во время кодирования радиостанция издает тоновые звуковые Сигналы, светодиод горит красным, а на ЖК-дисплее отображается информация о Контакте (или "5-Тонов. вызов!") и соответствующая пиктограмма вызова (индивидуальный вызов: ; групповой вызов: ). Если автосброс активирован (вами самостоятельно или дилером), то после успешного кодирования радиостанция входит в режим автосброса и светодиод горит оранжевым до истечения времени автосброса.

Декодирование:

Ваша радиостанция может автоматически декодировать 5-тоновый Сигналинг при совпадении на приеме.

Во время декодирования светодиод горит зеленым. После успешного декодирования на ЖК-дисплее отображается Контактная информация (или "5-Тонов. вызов"), соответствующая пиктограмма вызова (индивидуальный вызов: ; групповой вызов: ), и Сообщения о декодировании. Если автосброс активирован (вами самостоятельно или дилером), то до истечения времени автосброса радиостанция переходит в режим автосброса, а светодиод горит оранжевым.

Поиск и устранение неисправностей

Проблема	Анализ	Решение
Нет питания радиостанции.	Возможно, аккумулятор установлен неправильно.	Отсоедините аккумулятор и присоедините его снова.
	Возможно, аккумулятор разрядился.	Зарядите или замените аккумулятор.
	Возможно, плохой Контакт аккумулятора вследствие загрязнения или повреждения Контактных.	Почистите Контакты аккумулятора. Если проблема не решена, обратитесь к дилеру или в сертифицированный сервисный центр для проверки и ремонта.
Во время получения сигналов голос слабый, прерывается или вообще не принимается.	Недостаточный заряд аккумулятора	Зарядите или замените аккумулятор.
	Возможно, слишком низкий уровень громкости.	Увеличьте громкость.
	Возможно, ослабло крепление антенны или она установлена неправильно.	Выключите радиостанцию и замените антенну.
	Возможно, динамик засорен или поврежден.	Почистите поверхность динамика. Если проблема не решена, обратитесь к дилеру или в сертифицированный сервисный центр для проверки и ремонта.
Невозможно связаться с другим абонентами.	Возможно, частота или передача сигналов не соответствует частоте других абонентов.	Установите такую же частоту передачи/приема как у других абонентов.
	Тип канала (цифровой/аналоговый) может быть установлен неправильно.	Убедитесь, что все абоненты находятся на том же цифровом/аналоговом канале.
	Возможны, вы слишком далеко от членов группы.	Переместитесь ближе к абонентам.
Слышны посторонние переговоры или шум.	Возможно, вас перебивают радиостанции, использующие ту же частоту.	Настройте частоту или отрегулируйте уровень шумоподавления.
	Возможна, радиостанция не настроена на передачу сигналов.	Настройте Сигналинг радиостанции во избежание помех на одной частоте, и убедитесь, что остальные абоненты настроили тот же Сигналинг.

Поиск и устранение неисправностей

Слишком громкий шум.	Возможны, вы слишком далеко от других абонентов.	Переместитесь ближе к абонентам.
	Возможно, местность препятствует связи. Например, связь может блокироваться высокими домами или прерываться под землей.	Переместитесь на открытое ровное место и перезапустите радиостанцию.
	Может наблюдаться воздействие внешних помех (например, электромагнитных помех).	Расположитесь подальше от оборудования, которое может вызывать помехи.
GPS не определяет Положение.	Сигнал GPS не принимается.	Переместитесь на открытое ровное место и повторите попытку.

Если приведенные выше решения не устраняют проблемы, или у вас есть другие вопросы, обратитесь к дилеру или к производителю для получения дополнительной технической помощи.

Уход и чистка

Для обеспечения оптимальной работы, а также долгого срока службы устройства, следуйте советам, приведенным ниже.

Уход за устройством

- Не прокалывайте и не царапайте устройство острыми или тяжелыми предметами.
- Держите устройство подальше от веществ, которые могут вызвать коррозию корпуса.
- Не держите устройство за антенну или кабель гарнитуры.
- Если устройство не используется, закройте крышку гнезда аксессуаров.

Чистка устройства



- Регулярно очищайте поверхность устройства, а также зарядные Контакты, от пыли и мелких частиц чистой безворсовой тканью или кисточкой.
- После длительного использования чистите кнопки, элементы управления и переднюю панель нетканым материалом и нейтральным чистящим средством. Не используйте химические растворы, такие как пятновыводители, спирт, спреи или масляные растворы, чтобы не повредить поверхность корпуса. Перед использованием убедитесь, что устройство полностью сухое.



Осторожно: Перед чисткой отключайте питание и отсоединяйте аккумулятор.

Дополнительные аксессуары

Следующие изделия являются основными дополнительными аксессуарами для устройства, по вопросу других аксессуаров обращайтесь к местному дилеру.

Гарнитура со встроенным микрофоном в переключатель PTT ESN10	Гарнитура со встроенным в линию микрофоном EHN12	Гарнитура со встроенным микрофоном в переключатель PTT и прозрачным акустическим звуководом EAN16	3-проводная гарнитура скрытого ношения с прозрачным акустическим звуководом (черная / бежевая) EAN17/ EAN18	Внешний микрофон (IP57) SM18N2	Гарнитура (наушник), работающая только на прием ESS07
					
Гарнитура (наушник), работающая только на прием, с прозрачным акустическим звуководом ESS08	Автомобильный переходник (от прикуривателя) для зарядного устройства CHV09	6-позиционное зарядное устройство для зарядки радиостанций и для литий-ионных / никель-металлогидридных аккумуляторов MCA06	Анализатор батарей MCA05	Кожаный чехол для переноски (шарнирное крепление) LCY003	Кабель для программирования (USB-порт) PC38
					



Осторожно: Используйте только аксессуары указанные компанией Hytera. Если будут использоваться другие аксессуары, компания Hytera не гарантирует правильную работу и не несет ответственности за любые убытки или повреждения, вызванные использованием несертифицированных аксессуаров.

Способ ввода

Ввод присвоенных наименований, номеров или сообщений осуществляется с помощью микрофона с клавиатурой. Радиостанция поддерживает следующие способы ввода: Китайский пиньинь (упрощенный), русский, английский и цифровой.

Китайский пиньинь (упрощенный)

Последовательность действий:

1. Нажмите , чтобы переключиться в режим ввода китайского пиньинь;
2. Введите символы пиньинь с помощью буквенноцифровых кнопок, появится список возможных комбинаций и соответствующих символов;
3. Кнопкой **Вверх/Вниз** выберите нужный вариант;
4. Нажмите кнопку **ОК** для подсветки символов, и выберите нужный с помощью кнопки **Вверх/Вниз**;
5. Нажмите кнопку **ОК** для ввода соответствующего символа.

Далее повторите предыдущие шаги.

Русский или Английский



Последовательность действий:

1. Нажмите , чтобы переключиться в верхний или нижний регистр режима русского или английского;
2. Нажимайте кнопку, на которой имеется нужная буква, до тех пор, пока не появится нужная буква.

Далее повторите предыдущие шаги.

Цифры

Последовательность действий:

1. Нажмите , чтобы переключиться в режим ввода цифр;
2. Вводите цифры с помощью буквенноцифровых кнопок  до .

Специальные символы

Для ввода знаков пунктуации и специальных символов нажмите .

Для ввода пробела нажмите .



Примечание: Нажимая кнопку Вверх / Вниз можно переводить курсор влево / вправо по вводимому тексту.